

AB2312

Перв. примен.

Справ. N

Подп. и дата

Инв. N дубл

Взам. инв. N

Подп. и дата

Инв. N подл

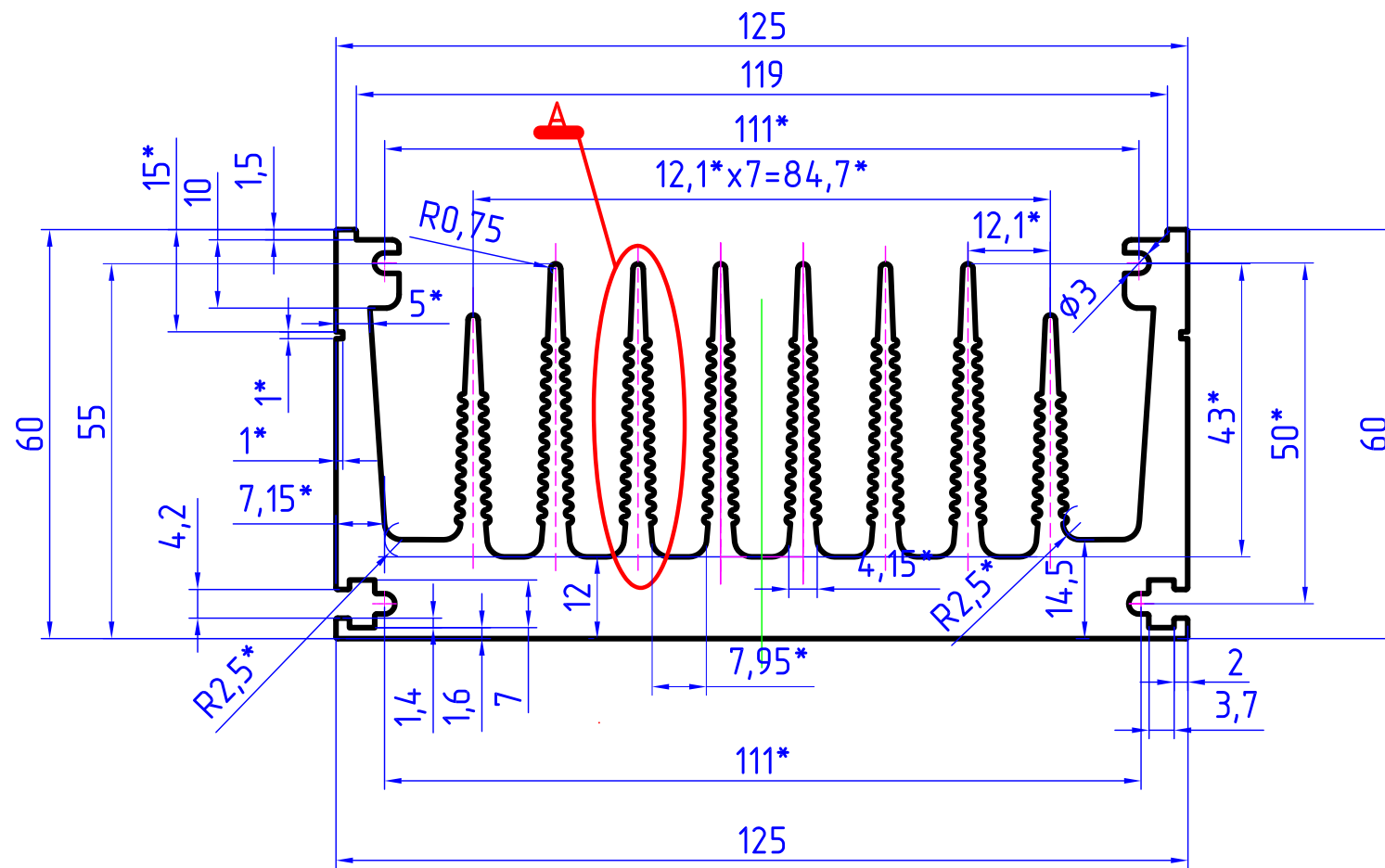

A (2:1)

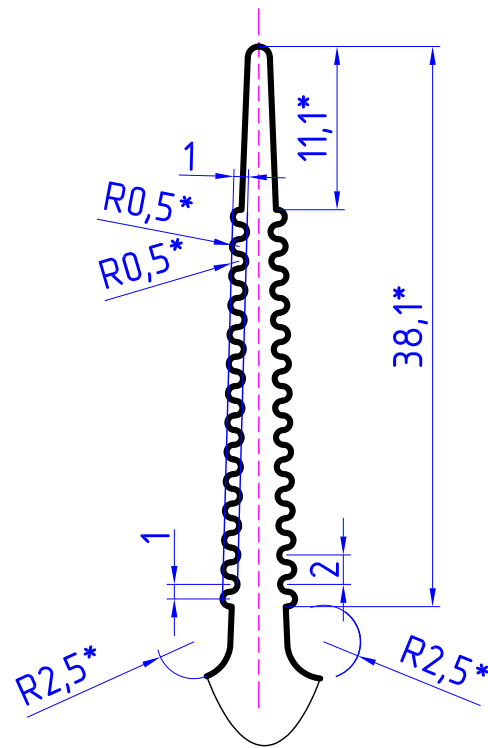

1. - - - - - Лицевая поверхность.
2. * - Размеры для изготовления инструмента, на изделии не контролируются.
3. Неуказанные радиусы скруглений R 0,25 мм.
4. Допуски на размеры, кроме указанных, и остальные требования по ГОСТ8617-2018.

Площадь сечения, мм ²	Масса теоретическая кг/пог.м	Диаметр описанной окружности, мм	Периметр наружный, мм
3104,93	8,244	138,5	1369,56

AB2312					Лит.	Масса	Масштаб
Изм.	Лист	№ докум.	Подпись	Дата	Профиль радиаторный нормальной точности	см.табл.	1:1
Разраб.							
Провер.							
Т.конт.							
Н.контр.					Лист	Листов	1
Утв.					сплав АД31 ГОСТ 4784-2019		ООО "ЛИГРА"